

## Campana extractora Superline 45 inox V2 | 315.0737.224

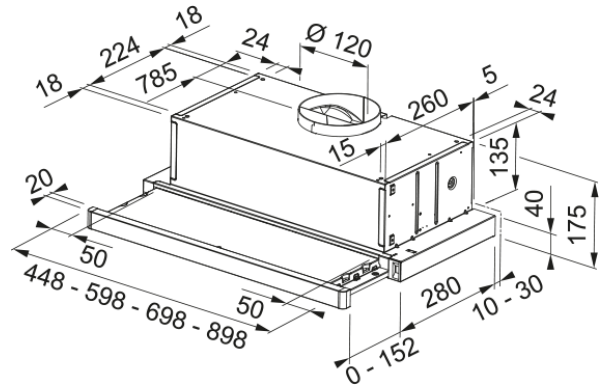

La campana Superline 45 inox V2 es una opción compacta y funcional para cocinas que requieren soluciones discretas sin renunciar al rendimiento. Con sus 45 cm de ancho, se integra fácilmente bajo los muebles altos, aprovechando al máximo el espacio disponible. Su acabado en acero inoxidable ofrece un aspecto profesional y duradero, fácil de limpiar y combinar con otros electrodomésticos. Ideal para espacios reducidos, esta campana garantiza una extracción eficiente con un diseño sencillo y fiable

### Aspecto

Categoría de campana	Telescópica
Acabado	Inox

### Dimensiones

Ancho en mm	450.0
Diámetro salida del aire	120

### Especificaciones energéticas

Tipo de enchufe	Sin enchufe
Consumo anual de energía AEC	44.3
Clase de eficiencia dinámica F	C
Clase de eficiencia de la luz	A
Eficiencia filtrado grasa Cl	C
Voltaje del motor	220-240V 50-60Hz
Nombre del motor gr Comm.	Flex B
N.º de motores	1

### Instalación

Instalación	Mueble
-------------	--------

### Especificaciones del producto

Sensor calidad del aire	No
Clase de eficiencia energética	B
Válvula antirretorno	No
Salida trasera	No
Antigoteo	No
UI Type	Interruptor basculante
Lamp Type	Foco LED redondo

### Identificación de Producto

Marca	Mepamsa
-------	---------

Familia	Ninguno
Gama	SUPERLINE
Lower Chimney type	N/P
Upper chimney type	N/P
Blower tech.name	D27

### Propiedades

N.º lámparas	2
Tipo de luz	Led GU10 4000K
Control remoto	No
Waterproof	No
Tipo de UI	Rocher
Número de velocidades	2
Ajuste de la velocidad	No
24H	No
Retardo	No
Sensor auto inicio	No
WI-FI	No
Tipo filtro grasa	Cassette
Tipo de filtro	Inox
Filtro de carbón	No

### Prestaciones

Velocidad	1	2	3
Aspiración (m <sup>3</sup> h)	170.0	260.0	380.0
Presión. max (Pa)	220.0	240.0	260.0
Potencia (Watt)	80.0	90.0	110.0
Nivel sonoro dB(A)	54.0	62.0	69.0