

## Campana extractora Superline 60 inox V2 | 315.0737.140

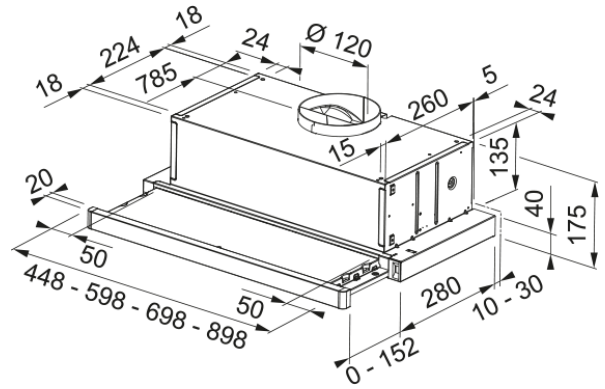

La campana Superline 60 inox V2 combina diseño funcional y estética profesional en un formato de 60 cm, ideal para cocinas de tamaño medio. Su instalación bajo mueble permite aprovechar el espacio al máximo, manteniendo un entorno ordenado y libre de humos. El acabado en acero inoxidable aporta durabilidad, resistencia y una fácil limpieza, además de integrarse perfectamente con otros electrodomésticos. Una opción fiable, eficiente y discreta para quienes buscan rendimiento diario con una presencia sobria.

### Aspecto

Categoría de campana	Telescópica
Acabado	Inox

### Dimensiones

Ancho en mm	600.0
Diámetro salida del aire	120

### Especificaciones energéticas

Tipo de enchufe	Sin enchufe
Consumo anual de energía AEC	44.3
Clase de eficiencia dinámica F	C
Clase de eficiencia de la luz	A
Eficiencia filtrado grasa Cl	C
Voltaje del motor	220-240V 50-60Hz
Nombre del motor gr Comm.	Flex B
N.º de motores	1

### Instalación

Instalación	Mueble
-------------	--------

### Especificaciones del producto

Sensor calidad del aire	No
Clase de eficiencia energética	B
Válvula antirretorno	No
Salida trasera	No
Antigoteo	No
UI Type	Interruptor basculante
Lamp Type	Foco LED redondo

### Identificación de Producto

Marca	Mepamsa
-------	---------

Familia	Ninguno
Gama	SUPERLINE
Blower tech.name	D27
<b>Propiedades</b>	
N.º lámparas	2
Tipo de luz	Led GU10 4000K
Control remoto	No
Waterproof	No
Tipo de UI	Rocher
Número de velocidades	2
Ajuste de la velocidad	No
24H	No
Retardo	No
Sensor auto inicio	No
WI-FI	No
Tipo filtro grasa	Cassette
Tipo de filtro	Inox
Filtro de carbón	No

### Prestaciones

Velocidad	1	2	3
Aspiración (m <sup>3</sup> h)	170.0	260.0	380.0
Presión. max (Pa)	220.0	240.0	260.0
Potencia (Watt)	80.0	90.0	110.0
Nivel sonoro dB(A)	54.0	62.0	69.0