



Solaris ángulo

Características

Panel de Control: Pulsantes

Iluminación: 4 x 20 W halógena

Filtro Antigrasas: Aluminio multicapa

Evacuación Ø: 15/12 cm

· Para montaje en ángulos de 90° sin pilares.

Accesorios opcionales

- Prolongación canal (112.0151.289)
- Silent tube (112.0151.315)
- Filtro laberinto (133.0018.482)
- Kit recirculación (112.0151.279)
- Filtro de carbón activo (112.0152.193)

Modelos

Ean	Código	Ancho (cm)	Acabado	P.V.P.
8425622076547	110.0150.925	100 x 100	inox	892 €



Dimensiones

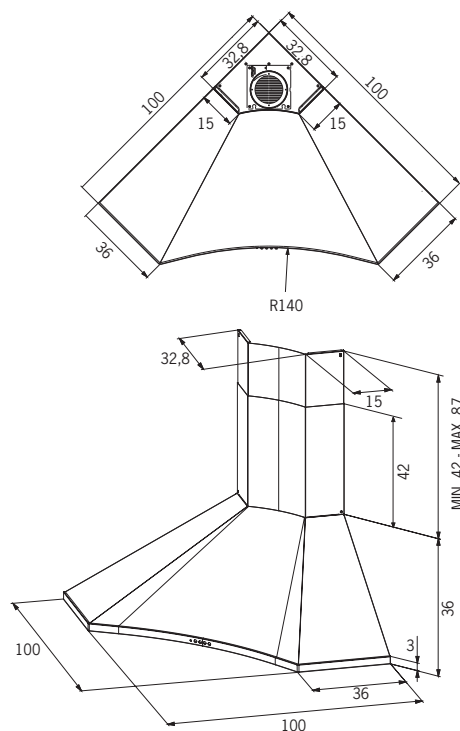

Prestaciones

Velocidad	1	2	3
Aspiración (m ³ /h*)	305	445	685
Consumo (Watt)	55	90	205
Presión (PA)	240	280	330
Potencia Sonora dB(A)**	53	60	69