



GARANTIA E INSTRUCCIONES PARA CAMPANAS PURIFICADORAS

GARANTIA E INSTRUÇÕES PARA CAMPANAS PURIFICADORAS

MODELO MERIT PRO

Manual de instrucciones

ÍNDICE

CONSEJOS Y SUGERENCIAS	4
CARACTERÍSTICAS	5
INSTALACIÓN	6
USO	9
MANTENIMIENTO	10

Manual de Instruções

ÍNDICE

CONSELHOS E SUGESTÕES	12
CARACTERÍSTICAS	13
INSTALAÇÃO	14
USO	17
MANUTENÇÃO	18

CONSEJOS Y SUGERENCIAS

INSTALACIÓN

- El fabricante declina cualquier responsabilidad debida a los daños provocados por una instalación incorrecta o no conforme con las reglas.
- La distancia mínima de seguridad entre la encimera y la campana debe ser de 650 mm.
- Comprobar que la tensión de red corresponda a la indicada en la placa situada en el interior de la campana.
- Para los aparatos de 1ª clase asegurarse de que la instalación eléctrica doméstica posea una toma de tierra eficaz.
- Conectar la campana a la salida del aire de aspiración mediante un tubo de 120mm de diámetro como mínimo. El recorrido del tubo debe ser lo más corto posible.
- No conectar la campana a tubos de descarga de humos producidos por combustión (calderas, chimeneas, etc.).
- En el caso que en la cocina se utilice de manera simultánea la campana y otros aparatos no eléctricos (por ejemplo aparatos de gas), debe existir un sistema de ventilación suficiente para todo el ambiente. Si la cocina no posee un orificio que comunique con el exterior, hay que realizarlo para garantizar el recambio del aire.

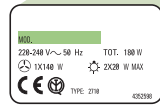
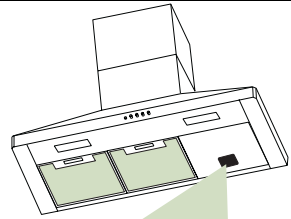

USO

- La campana ha sido concebida exclusivamente para un uso doméstico, para eliminar los olores de la cocina. No utilizarla de manera inadecuada.
- No dejar llamas libres de fuerte intensidad mientras la campana esté funcionando.
- Regular siempre las llamas de manera que éstas no sobresalgan lateralmente con respecto al fondo de las ollas.
- Controlar las freidoras durante su uso: el aceite muy caliente se puede inflamar.
- La campana no debe ser utilizada por niños o personas que no conozcan su uso correcto.

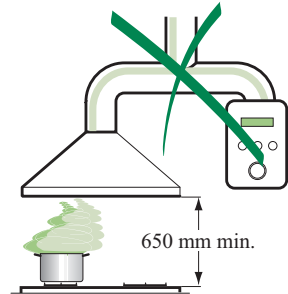

MANTENIMIENTO

- Antes de efectuar cualquier operación de mantenimiento, desenchufar la campana de la red eléctrica o apagar el interruptor general.
- Efectuar un mantenimiento escrupuloso e inmediato de los filtros, según los intervalos de tiempo aconsejados.
- Para limpiar las superficies de la campana es suficiente utilizar un trapo mojado y detergente líquido neutro.

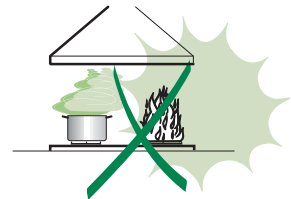

CARACTERÍSTICAS

Dimensiones

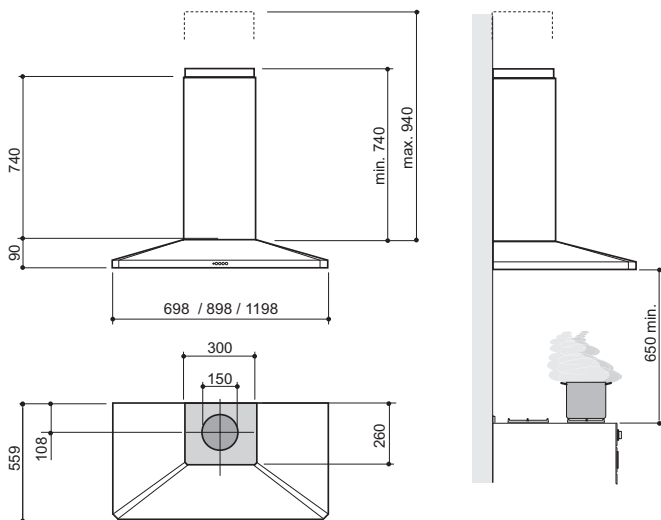

Componentes

Ref. Cant. Componentes del Producto

1	1	Cuerpo Campana dotado con: mandos, luz, filtros
2	1	Chimenea telescópica formada por:
2.1	1	Chimenea superior
2.2	1	Chimenea inferior
9	1	Brida de reducción \varnothing 150-120 mm

Ref. Cant. Componentes de Instalación

7.2.1	2	Bridas de fijación chimenea superior
11	6	Tacos \varnothing 8
12a	6	Tornillos 4,2 x 44,4
12c	6	Tornillos 2,9 x 9,5

Cant. Documentación

1	Manual de instrucciones
---	-------------------------

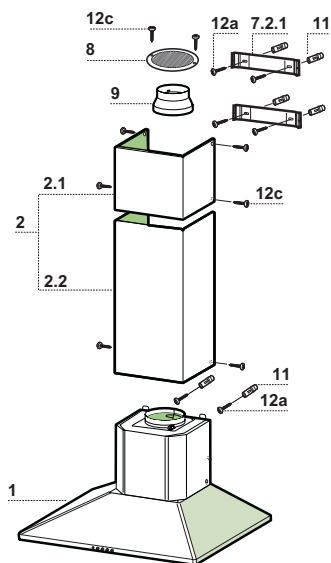

INSTALACIÓN

Taladrado pared y fijación de las bridas

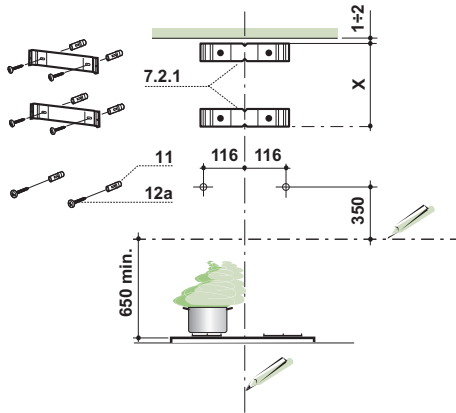

Trazar en la pared:

- una línea vertical hasta el cielorraso o límite superior, al centro de la zona prevista para el montaje de la campana;
- una línea horizontal a 650 mm mín. sobre el plano de cocción.
Apoyar como se indica la brida **7.2.1** a 1-2 mm del cielo o del límite superior, alineando su centro (muescas) con la línea vertical de referencia.
- Marcar los centros de los orificios de la brida.
- Apoyar como se indica la brida **7.2.1** a X mm debajo de la primera brida (X = altura chimenea superior en dotación), alineando su centro (muescas) con la línea vertical de referencia.
- Marcar los centros de los orificios de la brida.
- Marcar como se indica, un punto de referencia a 116 mm de la línea vertical de referencia, y 350 mm sobre la línea horizontal de referencia.
- Repetir esta operación en la parte opuesta.
- Perforar \varnothing 8 mm los puntos marcados.
- Introducir los tacos **11** en los orificios.
- Fijar las bridas, usando los tornillos **12a** (4,2 x 44,4) en dotación.
- Atornillar los 2 tornillos **12a** (4,2 x 44,4) en dotación en los orificios para la fijación del cuerpo de la campana, dejando un espacio de 5-6 mm entre la pared y la cabeza del tornillo.

Montaje del cuerpo de la campana

- Antes de enganchar el cuerpo de la campana, apretar los 2 tornillos **Vr** situados en los puntos de enganche del cuerpo de la campana.
- Enganchar el cuerpo de la campana en los tornillos **12a** predispuestos.
- Apretar definitivamente los tornillos **12a** de soporte.
- Operar en los tornillos **Vr** para nivelar el cuerpo de la campana.

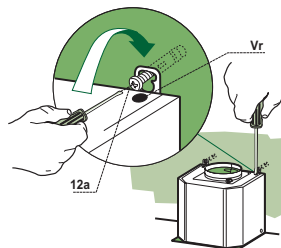

Conexiones

SALIDA DEL AIRE VERSIÓN ASPIRANTE

Para la instalación de la versión aspirante, conectar la campana al tubo de salida mediante un tubo rígido o flexible de $\varnothing 150$ o 120 mm, a discreción del instalador.

- Para la conexión con el tubo de $\varnothing 120$ mm, introducir la brida de reducción **9** en la salida del cuerpo de la campana.
- Fijar el tubo con abrazaderas adecuadas. Este material no se proporciona en dotación.
- Quitar los filtros antiolor al carbón activo.

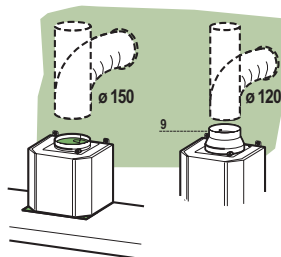

SALIDA DEL AIRE VERSIÓN FILTRANTE

- Realizar un orificio de $\varnothing 125$ mm en la repisa de encima de la campana.
- Introducir la brida de reducción **9** en la salida del cuerpo de la campana.
- Conectar la salida del cuerpo de la campana con la parte superior del mueble colgante mediante un tubo rígido o flexible de $\varnothing 120$ mm, a discreción del instalador.
- Fijar el tubo con abrazaderas adecuadas. Este material no se proporciona en dotación.
- Fijar la rejilla de dirección **8** en la salida del aire reciclado mediante los 2 tornillos **12e** (2,9 x 9,5) en dotación.
- Controlar que estén presentes los Filtros Antiolor al Carbón activo.

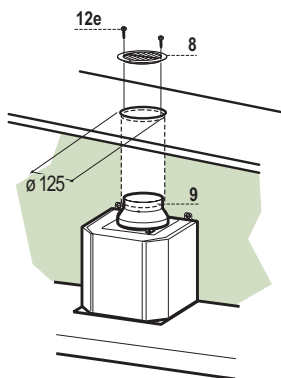

CONEXIÓN ELÉCTRICA

- Conectar la campana a la red de alimentación eléctrica instalando un interruptor bipolar con apertura de los contactos de 3 mm como mínimo.
- Quitar los Filtros antigrasa y asegurarse de que el conector del Cable de acometida esté colocado correctamente en el enchufe del Aspirador.

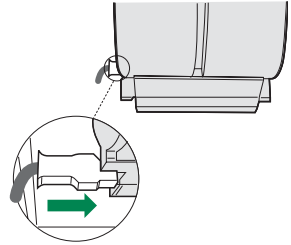

Montaje de la chimenea

Chimenea superior

- Ensanchar ligeramente las dos faldas laterales, engancharlas detrás de las bridas **7.2.1** cerrarlas hasta el tope.
- Fijar a los lados de las bridas con los 4 tornillos **12c** (2,9 x 9,5) en dotación.

Chimenea inferior

- Ensanchar ligeramente las dos faldas laterales de la chimenea, engancharlas entre la chimenea superior y la pared y cerrarlas hasta el tope.
- Fijar lateralmente la parte inferior en el cuerpo de la campana, con los 2 tornillos **12c** (2,9 x 9,5) en dotación.

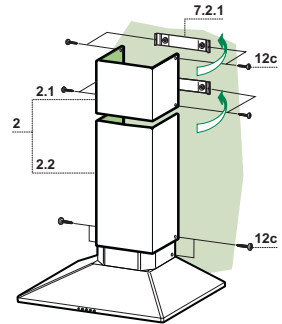

USO

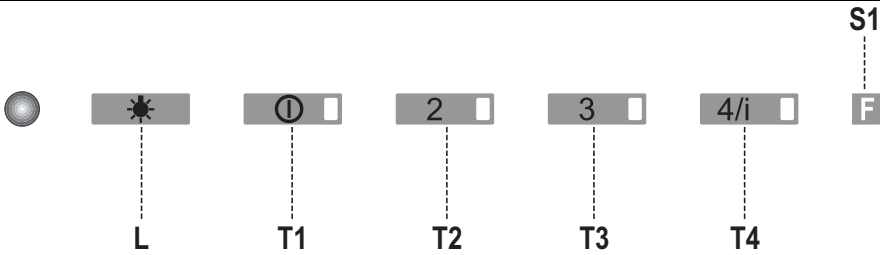

Tablero de mandos

La campana puede encenderse directamente a la velocidad deseada, apretando el correspondiente pulsador sin pasar por el pulsador 0/1 motor.

TASTO	LED	FUNCIONES
L	0/1 Luz	Enciende y apaga la iluminación.
T1	0/1 Motor encendido	Primera velocidad. Apretándolo durante 1" apaga la campana.
T2	Velocidad encendido	Segunda velocidad.
T3	Velocidad encendido	Tercera velocidad.
T4	Velocidad Fijo Intermitente	Velocidad máxima. Velocidad intensiva. Adecuada para afrontar emisiones máximas de humos de cocción. Se activa apretando durante 2" el pulsante. Se apaga automáticamente al cabo de 10 minutos de iniciar el funcionamiento. Puede apagarse manualmente apretando cualquier pulsante.
S1	Led Fijo Intermitente	Alarma que señala la saturación de los Filtros Antigrasa Metálicos y la necesidad de lavarlos. El dispositivo entra en funcionamiento tras 100 horas de uso efectivo de la Campana. (<i>Reset ver párrafo Mantenimiento</i>) Alarma que señala, cuando está activada, la saturación del Filtro Antiolor al Carbón Activo, y que, por lo tanto, hay que cambiarlo; hay que lavar también los Filtros Antigrasa Metálicos. El dispositivo del Filtro Antiolor al Carbón Activo entra en funcionamiento tras 200 horas de uso efectivo de la Campana. (<i>Activación y Reset ver párrafo Mantenimiento</i>)

MANTENIMIENTO

MANDO A DISTANCIA (OPCIONAL)

El aparato puede comandarse con un mando a distancia que funciona con pilas alcalinas zinkcarbón de 1,5 V del tipo standard LR03-AAA.

- No dejar el mando a distancia cerca de una fuente de calor.
- Tirar las pilas, cuando se hayan agotado, en los contenedores especiales colocados con dicho fin.

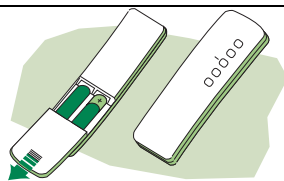

Filtros antigrasa

LIMPIEZA DE LOS FILTROS ANTIGRASA METÁLICOS

Los filtros de aluminio pueden lavarse a mano, con agua y jabón, o bien en el lavavajillas. Si se opta por el lavado en lavavajillas, es conveniente tener en cuenta las recomendaciones del fabricante del lavavajillas y del detergente. En cualquier caso, se optará por el programa corto o ecológico (50-60°C), sin secado ni abrillantado. Un tratamiento incorrecto de los filtros puede perjudicar su aspecto estético, aunque no su eficacia de filtrado.



Reset de la señal de alarma

- Apagar las Luces y el Motor de aspiración.
- Apretar el pulsante **T3** durante 3 segundos, hasta el relampagueo de confirmación de los leds.

Limpieza de los filtros

- Se pueden lavar en el lavavajillas. Lavarlos cuando se encienda el led **S1** o al máximo cada 2 meses de uso de la Campana.
- Quitar un filtro a la vez, tirar y girar la manilla en sentido contrario a las agujas del reloj.
- Lavar los Filtros evitando que se doblen, y asegurarse de que estén bien secos antes de volver a montarlos.
- Volver a montarla siguiendo la secuencia al contrario teniendo cuidado de que la manilla quede hacia la parte exterior.

Filtro antiolor (Versión Filtrante)

No se puede lavar y no se regenera, se sustituye cuando el led **S1** relampaguea o cada 4 meses. La señal de Alarma se produce solo cuando se acciona el Motor de aspiración.

Activación de la señal de alarma

- En las Campanas en Versión Filtrante, la señalación de Alarma de saturación de los Filtros se activa en el momento de la instalación o sucesivamente.
- Apagar las Luces y el Motor de aspiración.
- Desenchufar la Campana o desconectar el interruptor general.
- Restablecer la conexión teniendo apretado el pulsador **T1**.
- Soltar el pulsador, los cinco leds se encienden.
- En 3 segundos apretar el pulsador **T1** hasta que relampagueen los Leds **T1** y **T4**:
 - 2 relampagueos del Led - Alarma saturación Filtro antiolor al Carbón activo **ACTIVADO**
 - 1 relampagueo del Led - Alarma saturación Filtro antiolor al Carbón activo **DESACTIVA**

SUBSTITUCION FILTRO ANTIOLOR AL CARBON ACTIVO

Reset de la señal de alarma

- Apagar las luces y el Motor de aspiración.
- Apretar el pulsador **T3** durante 3 segundos, hasta el relampagueo de confirmación de los leds.

Substitución Filtro

- Quitar los Filtros antigrasa metálicos.
- Quitar el Filtro antiolor al Carbón activo saturado, obrando en los enganches.
- Montar el Filtro nuevo enganchándolo en su sede.
- Volver a colocar los Filtros antigrasa metálicos.

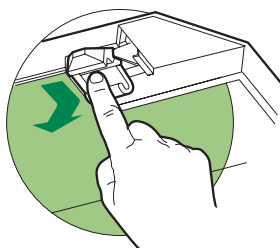

Iluminación

SUSTITUCIÓN DE LAS BOMBILLAS

Lámparas halógenas de 20 W

- Quitar los dos tornillos que fijan el soporte.
- Extraer la lámpara desde el soporte.
- Sustituirla con una nueva con las mismas características, poniendo cuidado en insertar correctamente los dos enchufes en el asiento del soporte.
- Montar nuevamente el soporte fijándolo con los dos tornillos que se habían quitado precedentemente.

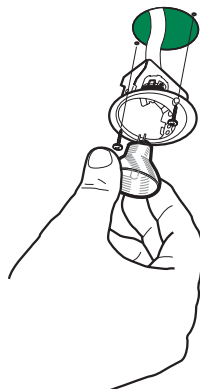

CONSELHOS E SUGESTÕES

INSTALAÇÃO

- O fabricante declina toda e qualquer responsabilidade pelos danos decorrentes de uma instalação não correcta ou feita não em conformidade com as normas da boa técnica.
- A distância mínima de segurança entre a placa de cozedura e o exaustor deve ser de 650 mm.
- Verifique se a tensão da rede coincide com a indicada na placa de características aplicada no interior do exaustor.
- Para os aparelhos de Classe I^a, certifique-se de que a instalação doméstica garanta uma descarga correcta à terra.
- Ligue o exaustor à saída do ar aspirado utilizando um tubo de diâmetro igual ou superior a 120 mm. O percurso do tubo deve ser o mais breve possível.
- Não ligue o exaustor a tubos de descarga de fumaça produzida por combustão (caldeiras, lareiras, etc...).
- Caso no mesmo local sejam utilizados quer o exaustor, quer aparelhos não accionados pela corrente eléctrica (por exemplo, aparelhos alimentados a gás), será preciso providenciar uma ventilação suficiente do aposento. Se a cozinha não possuir uma abertura que comunique com o exterior, providencie a sua realização para garantir a entrada de ar limpo.

USO

- O exaustor foi projectado para ser utilizado exclusivamente em ambientes domésticos, sendo a sua finalidade a de reduzir os odores de cozedura. Não utilize o aparelho de maneira imprópria.
- As chamas de forte intensidade não devem ficar descobertas enquanto o exaustor estiver a funcionar.
- Regule sempre as chamas de maneira que não sobressaiam do fundo das panelas.
- Mantenha as frigideiras sob controlo durante o uso: o óleo excessivamente aquecido pode inflamar-se.
- O exaustor não deve ser utilizado por crianças ou por pessoas não devidamente habilitadas à sua utilização correcta.

MANUTENÇÃO

- Antes de efectuar qualquer operação de manutenção, desligue o exaustor tirando a ficha da tomada de corrente ou desligando o interruptor geral.
- Faça uma manutenção atenta e rápida dos filtros, respeitando os intervalos aconselhados.
- Para limpar as superfícies do exaustor, é suficiente utilizar um pano húmido e detergente líquido neutro.

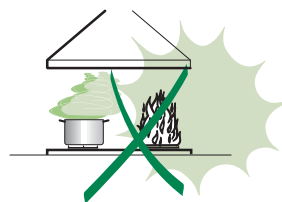
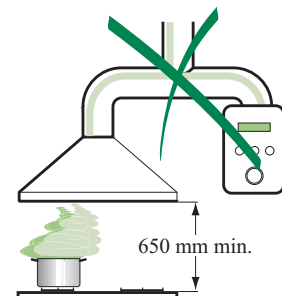
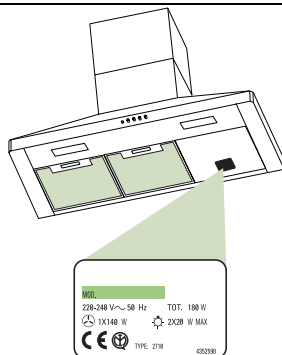

CARACTERÍSTICAS

Dimensões

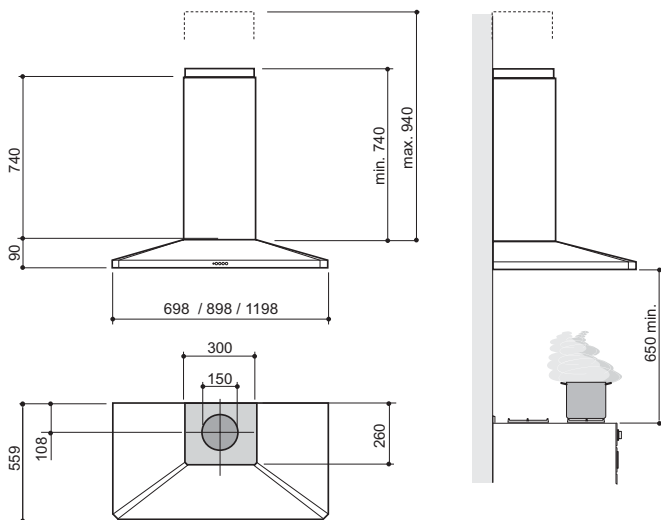

Componentes

Ref.	Qtd	Componentes do produto
1	1	Corpo do exaustor equipado com: Comandos, iluminação, grupo do ventilador e filtros
2	1	Chaminé telescópica formada por:
2.1	1	Chaminé Superior
2.2	1	Chaminé Inferior
8	1	Grade direccionada de saída de ar Ø 125 mm
9	1	Flange de redução Ø 150-120 mm

Réf.	Qtd	Componentes de instalação
7.2.1	2	Suportes de fixação da chaminé superior
11	6	Buchas
12a	6	Parafusos 4,2 x 44,4
12c	6	Parafusos 2,9 x 9,5
12e	2	Parafusos 2,9 x 9,5

Qtd	Documentação
1	Manual de Instruções

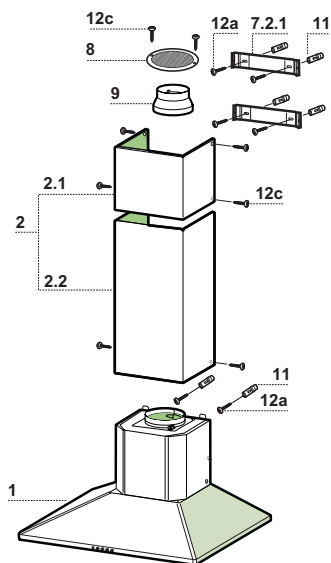

INSTALAÇÃO

Perfuração da parede e fixação dos suportes

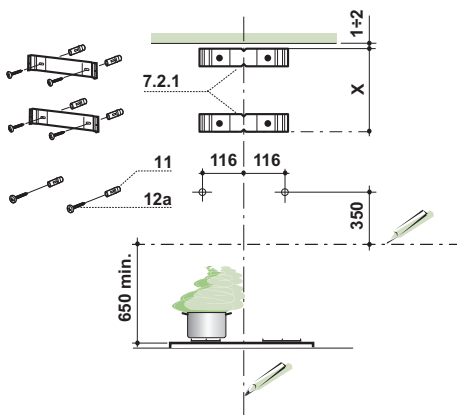

Marque na parede:

- uma linha vertical que vá até ao tecto ou ao limite superior, ao centro da zona destinada à montagem do exaustor;
- uma linha horizontal a, pelo menos, 650 mm de distância acima da placa do fogão.
- Apoie o suporte **7.2.1** como indicado, a 1-2 mm de distância do tecto ou do limite superior, alinhando o centro deste (entalhes) sobre a linha de referência vertical.
- Marque os centros dos furos do suporte.
- Apoie o suporte **7.2.1** como indicado, X mm abaixo do primeiro suporte (X = altura da chaminé superior fornecida de série), alinhando o seu centro (entalhes) sobre a linha de referência vertical.
- Marque os centros dos furos do suporte.
- Marque, com indicado, um ponto de referência a 116 mm de distância da linha de referência vertical, e 328 mm acima da linha de referência horizontal.
- Repita esta operação do lado oposto.
- Fure os pontos marcados com \varnothing 8 mm .
- Introduza as buchas **11** nos furos.
- Fixe os suportes, utilizando os parafusos **12a** (4,2 x 44,4) fornecidos com o aparelho.
- Aperte os 2 parafusos **12a** (4,2 x 44,4), fornecidos com o aparelho, nos furos para fixação do corpo do exaustor, deixando uma fissura de 5-6 mm entre a parede e a cabeça do parafuso.

Montagem do corpo do exaustor

- Antes de prender o corpo do exaustor, aperte os 2 parafusos **Vr** situados nos pontos de fixação do corpo do exaustor.
- Prenda o corpo do exaustor nos parafusos **12a** (4,2 x 44,4) previamente colocados.
- Aperte os parafusos de suporte **12a** definitivamente.
- Opere com os parafusos **Vr** para nivelar o corpo do exaustor.

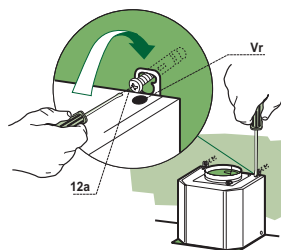

Ligações

SAÍDA DO AR PARA A VERSÃO ASPIRANTE

Para a instalação na Versão Aspirante, ligue o exaustor ao tubo de saída utilizando um tubo rígido ou flexível de $\varnothing 150$ ou 120 mm; esta escolha deve ser feita pelo instalador.

- Para a ligação com um tubo de $\varnothing 120$ mm, instale a flange de redução **9** na saída do corpo do exaustor.
- Fixe o tubo com braçadeiras de aperto adequadas. O material necessário não é fornecido com o aparelho.
- Tire os filtros anti-odor de carvão activo, se presentes..

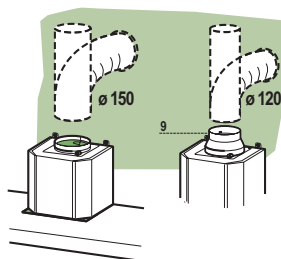

SAÍDA DO AR PARA A VERSÃO FILTRANTE

- Faça um furo de $\varnothing 125$ mm na prateleira presente acima do exaustor.
- Instale a flange de redução **9** na saída do corpo do exaustor.
- Ligue a saída do corpo do exaustor com a parte superior do móvel suspenso utilizando um tubo rígido ou flexível de $\varnothing 120$ mm; esta escolha deve ser feita pelo instalador.
- Fixe a grade direccionada **8** na saída do ar reciclado com 2 parafusos (2,9 x 9,5) fornecidos com o aparelho.
- Certifique-se da presença dos filtros anti-odor de carvão activo.

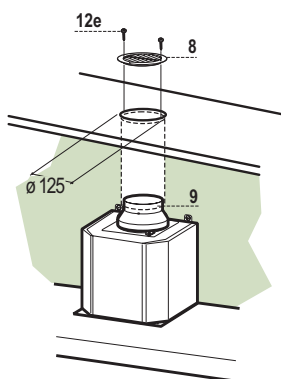

LIGAÇÃO ELÉCTRICA

- Ligue o exaustor à rede de alimentação eléctrica intercalando um interruptor bipolar com abertura mínima entre os contactos de 3 mm.
- Remova o filtro de gordura e assegure que o conector de alimentação está corretamente inserido no suporte lateral do ventilador.

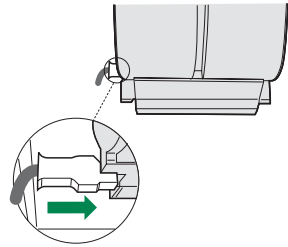

Montagem da chaminé

Chaminé superior

- Alargue ligeiramente as duas folhas laterais, prenda-as atrás dos suportes **7.2.1** e volte a fechá-las completamente.
- Fixe lateralmente aos suportes com os 4 parafusos **12c** (2,9 x 9,5) fornecidos com o aparelho.

Chaminé inferior

- Alargue ligeiramente as duas folhas laterais da chaminé, prenda-as entre a chaminé superior e a parede e feche-as de novo completamente.
- Fixe lateralmente a parte inferior do corpo do exaustor com os 2 parafusos **12c** (2,9 x 9,5) fornecidos com o aparelho.

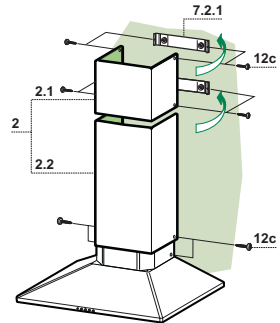

USO

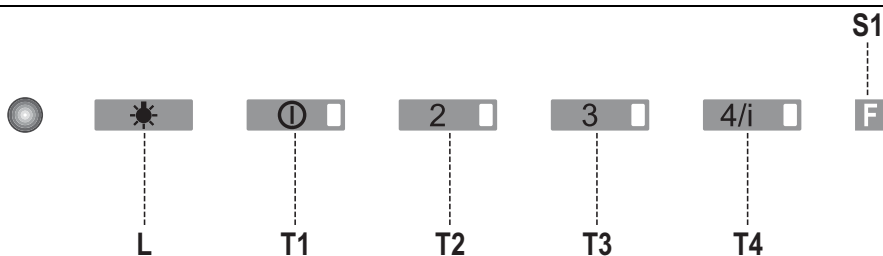

Quadro de comandosz

TECLA	LED	FUNÇÕES	
L		Liga e desliga a iluminação.	
T1	0/1 Motor	Fixo	Primeira velocidade. Desliga o exaustor se for mantida premida por cerca de 1”.
T2	Velocidade	Fixo	Segunda velocidade.
T3	Velocidade	Fixo	Terceira velocidade.
T4	Velocidade	Fixo	Velocidade máxima.
	A piscar		Velocidade intensa. Adequada para enfrentar as máximas emissões de vapores de cozedura. É activada com a pressão da tecla por cerca de 2”.Desliga-se automaticamente ao fim de 10 minutos da entrada em função. Pode ser desligada manualmente com a pressão de qualquer tecla de velocidade.
S1	Led	Fixo	Sinaliza o alarme de saturação dos Filtros Metálicos Antigordura e a necessidade de lavá-los. O alarme entra em função ao fim de 100 horas de funcionamento efectivo do exaustor. (Para apagar o alarme ver o parág. Manutenção)
	A piscar		Quando é activado, sinaliza o alarme de saturação do Filtro Anti-odor de Carvão Activo, que deve ser substituído; também devem ser lavados os Filtros Metálicos Antigordura.O alarme de saturação do Filtro Anti-odor de Carvão Activo entra em função ao fim de 200 horas de funcionamento efectivo do exaustor.(Quanto à activação e para saber como apagar o alarme, ver o parág. Manutenção)

MANUTENÇÃO

CONTROLE REMOTO (DE OPÇÃO)

É importante utilizar no controle remoto pilhas alcalinas de zinco-carvão de 1,5 V no formato padrão LR03-AAA.

- Não coloque o controle remoto perto de fontes de calor.
- Não abandone as pilhas usadas no meio ambiente; essas devem ser depositadas em recipientes apropriados.

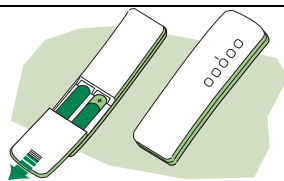

Filtros antigordura

LIMPEZA DOS FILTROS METÁLICOS ANTIGORDURA AUTOPORTANTES

Os filtros podem ser lavados a mão, com água e sabão, ou então, utilizar a máquina lava-louça. Para lavar os filtros na máquina lava-louças, pedimos-lhes que sigam as recomendações do fabricante de máquina lava-louças assim como do detergente. Em todo caso, selecione o programa mais curto ou ecológico (50 - 60 °C), sem secar nem abrilhantar. Um tratamento incorrecto dos filtros pode deteriorar o aspecto estético dos filtros, mas não a sua eficácia de filtrado.

Reset do sinal de alarme

- Desligue as luzes e o motor de aspiração.
- Pressione o botão **T3** durante, pelo menos, 3 segundos, até receber confirmação através dos leds, que começam a piscar.

Limpeza dos filtros

- Os filtros podem ser lavados na máquina de lavar louça. Lavá-los quando o led **S1** acender ou no máximo a cada 2 meses de uso do Exaustor.
- Retirar um filtro de cada vez, puxar e girar o punho no sentido contrário ao dos ponteiros do relógio.
- Lave os filtros evitando dobrá-los e deixe-os secar antes de os reinstalar.
- Reinstale-os lembrando-se de manter a pega virada para a parte visível exterior.



Filtro anti-odor (Versão Filtrante)

Não pode ser lavado e não é regenerável, devendo ser substituído quando o led **S1** se liga ou de 4 em 4 meses de utilização; com maior frequência se o aparelho for utilizado com muita intensidade.

Activação do sinal de alarme

- Nos exaustores Versão Filtrante, a sinalização de alarme por saturação dos filtros tem de ser activada na altura de instalação ou posteriormente.
- Desligue as luzes e o motor de aspiração.
- Desligue o exaustor accionando o interruptor bipolar colocado de permeio na alimentação de Rede ou operando com o interruptor geral.
- Restabeleça a ligação mantendo premida a tecla **T1**.
- Solte a tecla. Os cinco leds estão todos acesos fixos
- No prazo máximo de 3 segundos, prima a tecla **T1** até ao sinal de luz intermitente de confirmação dos Leds T1 e T4:
 - 2 sinais de luz intermitente do Led-Alarme de saturação do filtro anti-cheiro de carvão activo **ACTIVADO**
 - 1 sinal de luz intermitente do Led-Alarme de saturação do filtro anti-cheiro de carvão activo **DESACTIVADO**

SUBSTITUIÇÃO DO FILTRO DE CARVÃO ACTIVO

Reset do sinal de alarme

- Desligue as luzes e o motor de aspiração.
- Pressione o botão **T3** durante, pelo menos, 3 segundos, até receber confirmação através dos leds, que começam a piscar.

Substituição do Filtro

- Tire os filtros metálicos antigordura.
- Remova o filtro anti-odor de carvão activo saturado, conforme indicado.
- Monte o filtro novo prendendo-o na sua sede.
- Reinstale os filtros metálicos antigordura.

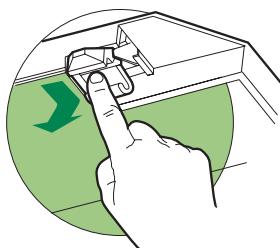

Iluminação

SUBSTITUIÇÃO DAS LÂMPADAS

Lâmpadas de halogénio de 20 W

- Tire os 2 parafusos que fixam o suporte de iluminação e extraia-o do exaustor.
- Extraia a lâmpada do suporte.
- Substitua-a por uma nova de características iguais lembrando-se de introduzir correctamente os dois pinos na sede do suporte.
- Reinstale o suporte fixando-o com os dois parafusos tirados na operação anterior.

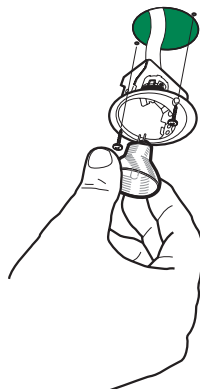



Dir. 89/336/CEE
73/23/CEE
93/68/CEE



El símbolo  en el producto o en su embalaje indica que este producto no se puede tratar como desperdicios normales del hogar. Este producto se debe entregar al punto de recolección de equipos eléctricos y electrónicos para reciclaje. Al asegurarse de que este producto se deseché correctamente, usted ayudará a evitar posibles consecuencias negativas para el ambiente y la salud pública, lo cual podría ocurrir si este producto no se manipula de forma adecuada. Para obtener información más detallada sobre el reciclaje de este producto, póngase en contacto con la administración de su ciudad, con su servicio de desechos del hogar o con la tienda donde compró el producto.



O símbolo  no produto ou na embalagem indica que este produto não pode ser tratado como lixo doméstico. Em vez disso, deve ser entregue ao centro de recolha selectiva para a reciclagem de equipamento eléctrico e electrónico. Ao garantir uma eliminação adequada deste produto, irá ajudar a evitar eventuais consequências negativas para o meio ambiente e para a saúde pública, que, de outra forma, poderiam ser provocadas por um tratamento incorrecto do produto. Para obter informações mais pormenorizadas sobre a reciclagem deste produto, contacte os serviços municipalizados locais, o centro de recolha selectiva da sua área de residência ou o estabelecimento onde adquiriu o produto.